

# Волейбол

## Правила игры



- Волейбол – командный вид спорта. Первый матч был сыгран в 1895 в США. В игре участвуют две команды по 6 человек, главная цель игроков – перебросить мяч через сетку так, чтобы он коснулся площадки. При этом игроки одной команды не могут коснуться мяча более трех раз во время организации атаки.



- Волейбольная площадка имеет размеры 18x9 метров, посередине разделена сеткой высотой 2,43 м для мужчин и 2,4 м для женщин. Мяч вводится в игру при помощи подачи одного из игроков, в случае успешной подачи, команде присуждается одно очко. Во время подачи мяча соперникам нельзя перекрывать сетку и задерживать обработку мяча.

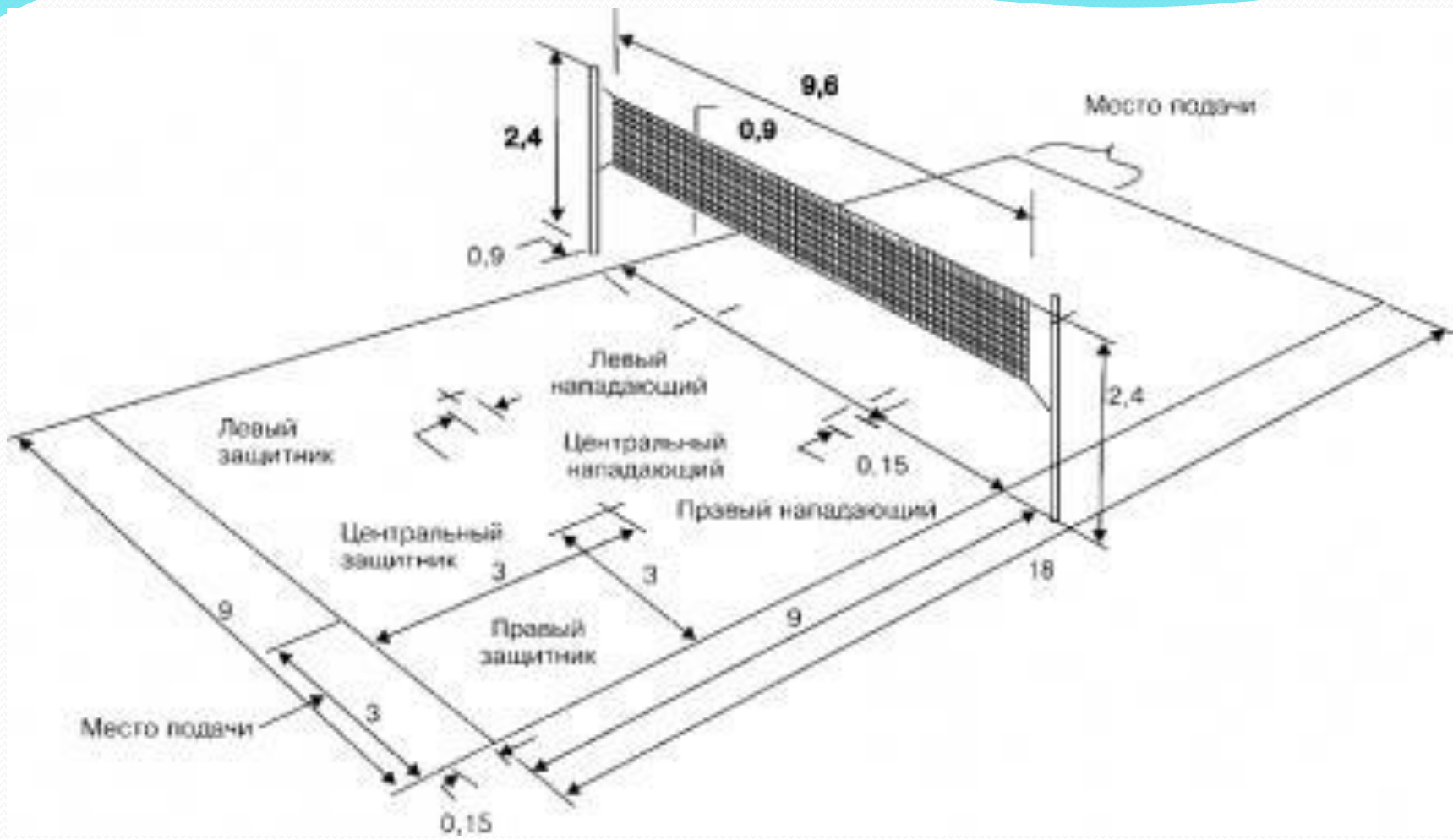

- Матч состоит из пяти партий, временных ограничений нет. Партию выигрывает та команда, которая первой набирает 25 очков, при этом преимущество над соперником должно быть больше 2 очков. Чтобы победить в матче, одной из команд нужно выиграть три партии.



ТЕХНИЧЕСКИЕ

ПРИЕМЫ

# ПОДАЧА

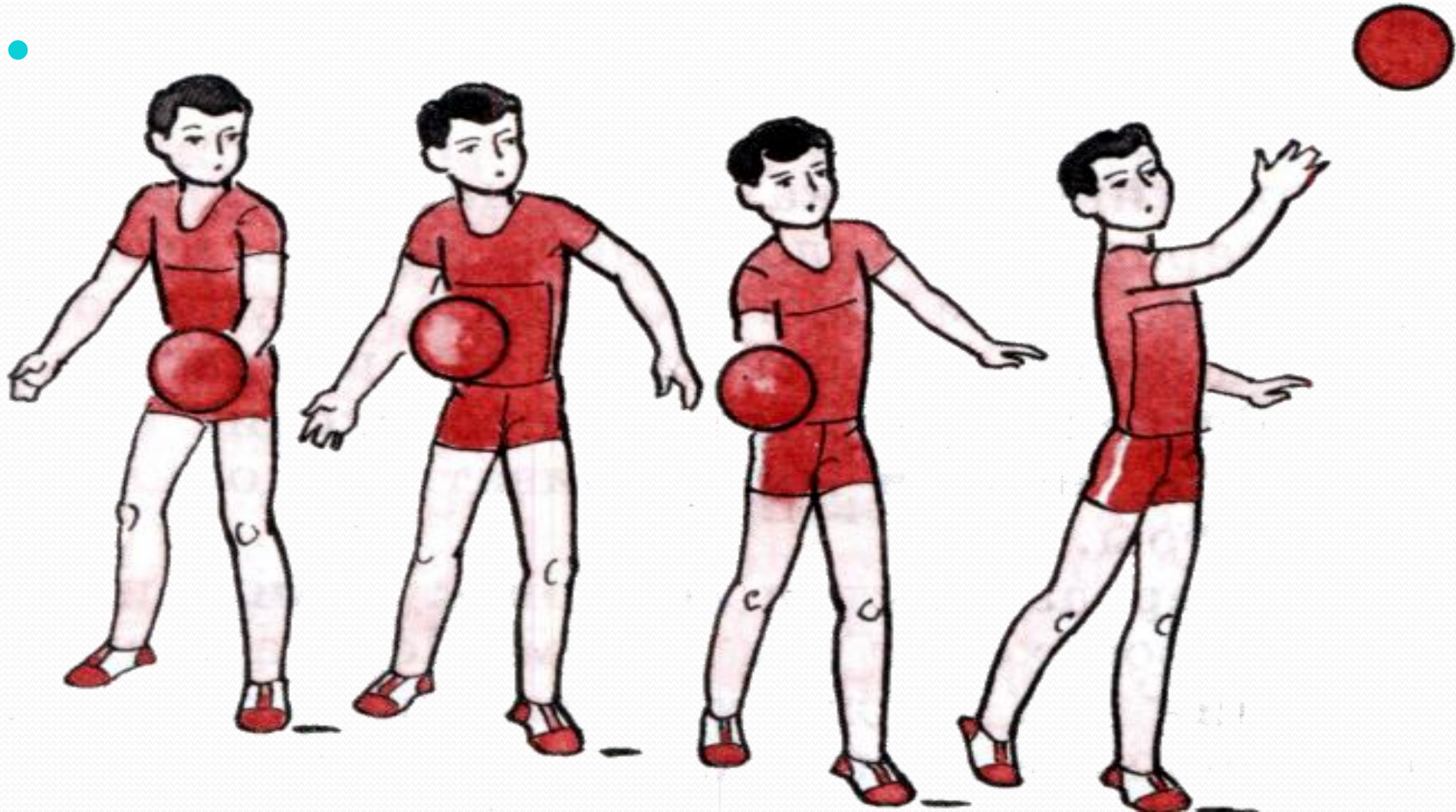

# Прием и передача

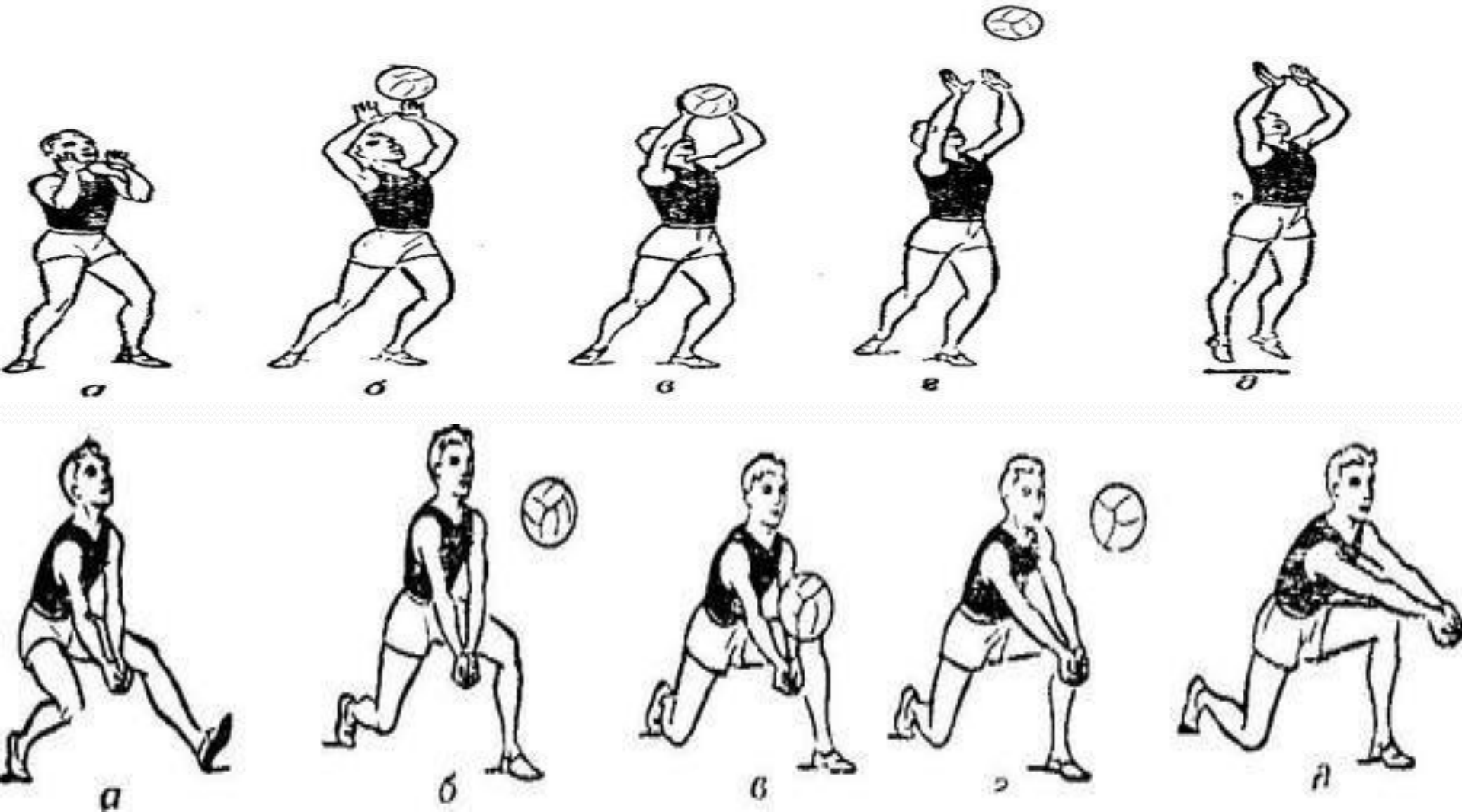



# Нападающий удар

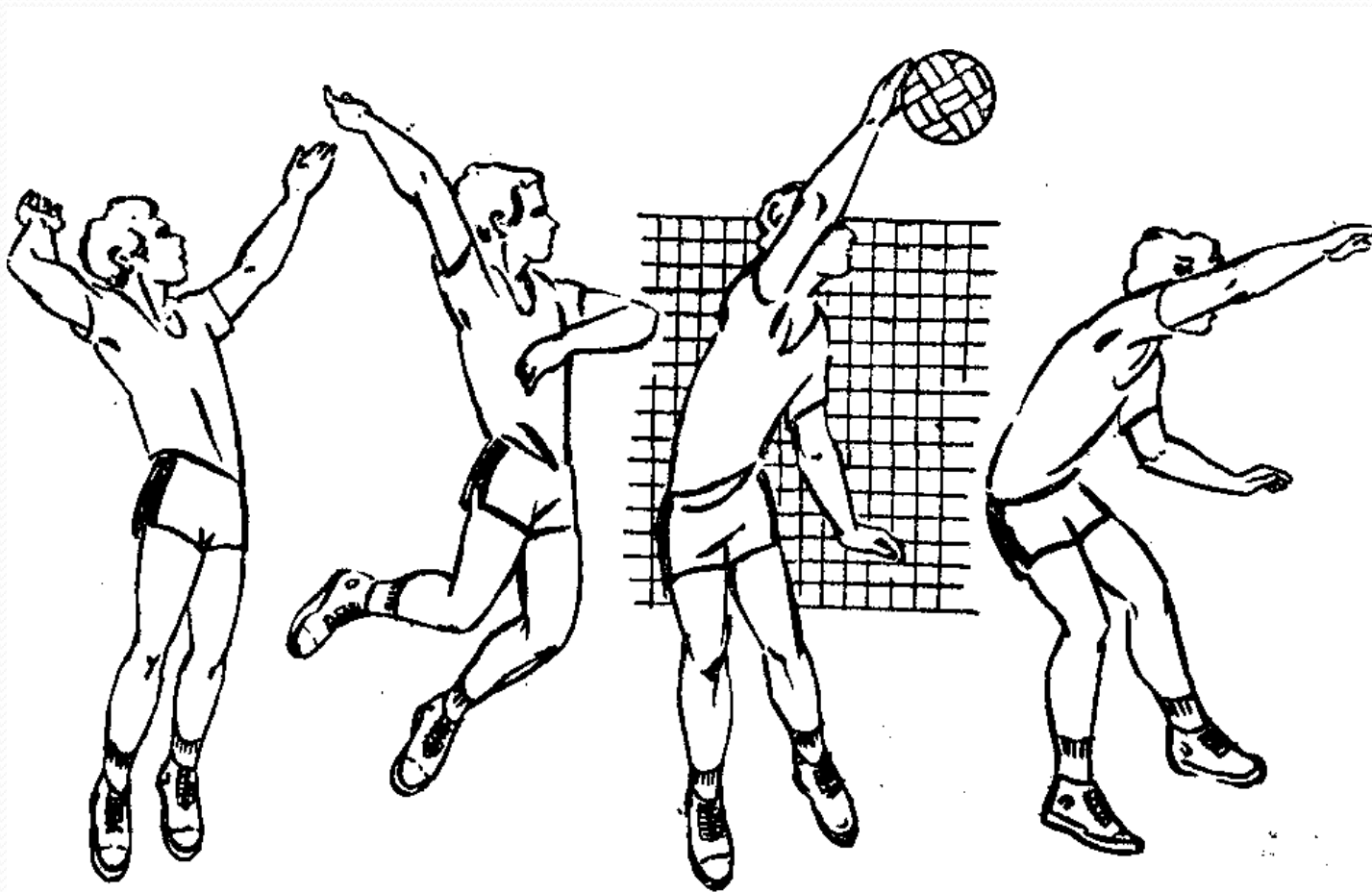

# блокирование

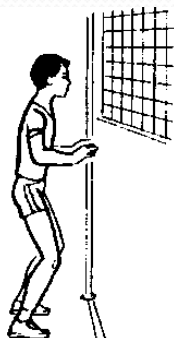
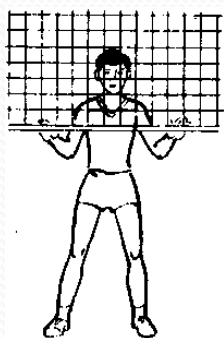

# Этапы обучения

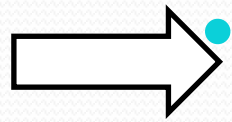

- *Первый этап* —

ОЗНАКОМЛЕНИЕ С разучиваемым приемом.

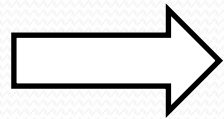

*Второй этап* — изучение приема в упрощенных условиях

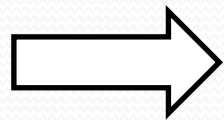

*Третий этап* — изучение приема или действия в усложненных условиях

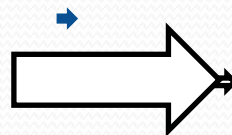

приема (действия) в игре. *Четвертый этап* предполагает закрепление

# заключение

- Волейбол - игра смелых, темпераментных, решительных, физически развитых, обладающих мгновенной реакцией и смекалкой. И тот, кто с раннего возраста занимался волейболом, отличается, как правило, красивым телосложением, ловкостью, выносливостью и силой. Но все это достигается упорной тренировкой. Освоение большого количества игровых приемов требует настойчивости и мужества. Сама же игра в команде воспитывает чувство товарищества, взаимовыручки – бесспорно очень ценные качества человека.

**СПАСИБО ЗА  
ВНИМАНИЕ**